

Таблица размеров и схема шлифового соединения КЗ (КЗ, сферический шлиф)

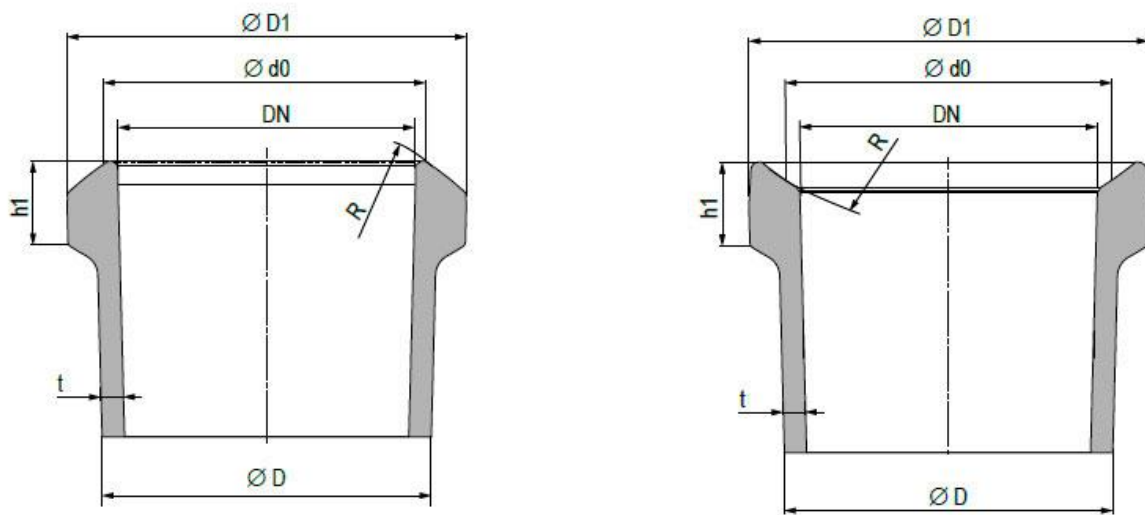

DN	D1 mm	D mm	d0 mm	h1 mm	R mm	t mm
15	30 +0,0 -1,0	22 +0,5 -0,5	21	12	18	3,0 +0,4 -0,4
25	44 +0,0 -1,0	33 +0,8 -0,8	34	13	25	4,0 +0,5 -0,5
40	62 +0,0 -1,0	50 +1,0 -1,0	50	17	40	5,0 +0,5 -0,5
50	76 +0,0 -1,0	60 +1,0 -1,0	62	19	50	5,0 +0,5 -0,5
80	110 +0,0 -1,5	90 +1,5 -1,5	90	23	80	5,5 +1,0 -0,5
100	131 +0,0 -1,5	110 +2,0 -2,0	118	25	100	6,0 +1,0 -0,5
150	185 +0,0 -1,5	165 +2,0 -2,0	170	25	150	7,0 +1,0 -1,0
200	233 +0,0 -1,5	215 +2,0 -2,0	224	25	200	7,0 +1,0 -1,0
300	338 +0,0 -1,0	315 +2,0 -2,0	325	29	300	7,5 +1,5 -1,5